

## Betriebsstörungen \*

Störung	Ursache	Abhilfe
SensorLeuchte ohne Spannung	<ul style="list-style-type: none"> <li>■ Haussicherung defekt, nicht eingeschaltet, Leitung unterbrochen</li> <li>■ Kurzschluss in der Netzzuleitung</li> <li>■ Eventuell vorhandener Netzschalter aus</li> </ul>	<ul style="list-style-type: none"> <li>■ neue Haussicherung, Netzschalter einschalten, Leitung überprüfen mit Spannungsprüfer</li> <li>■ Anschlüsse überprüfen</li> <li>■ Netzschalter einschalten</li> </ul>
SensorLeuchte schaltet nicht ein	<ul style="list-style-type: none"> <li>■ Dämmerungseinstellung falsch gewählt</li> <li>■ Leuchtmittel defekt</li> <li>■ Netzschalter AUS</li> <li>■ Haussicherung defekt</li> </ul>	<ul style="list-style-type: none"> <li>■ neu einstellen</li> <li>■ Leuchtmittel austauschen</li> <li>■ einschalten</li> <li>■ neue Haussicherung, evtl. Anschluss überprüfen</li> </ul>
SensorLeuchte schaltet nicht aus	<ul style="list-style-type: none"> <li>■ dauernde Bewegung im Erfassungsbereich</li> </ul>	<ul style="list-style-type: none"> <li>■ Bereich kontrollieren</li> </ul>
SensorLeuchte schaltet ohne erkennbare Bewegung ein	<ul style="list-style-type: none"> <li>■ Lampe nicht bewegungssicher montiert</li> <li>■ Bewegung lag vor, wurde jedoch vom Beobachter nicht erkannt (Bewegung hinter Wand, Bewegung eines kleinen Objektes in unmittelbarer Lampennähe etc.)</li> </ul>	<ul style="list-style-type: none"> <li>■ Gehäuse fest montieren</li> <li>■ Bereich kontrollieren</li> </ul>
SensorLeuchte schaltet trotz Bewegung nicht ein	<ul style="list-style-type: none"> <li>■ schnelle Bewegungen werden zur Störungsminimierung unterdrückt oder Erfassungsbereich zu klein eingestellt</li> </ul>	<ul style="list-style-type: none"> <li>■ Bereich kontrollieren</li> </ul>

## CE Konformitätserklärung

Dieses Produkt erfüllt die Niederspannungsrichtlinie 2006/95/EG, die EMV Richtlinie 2004/108/EG, die RoHS-Richtlinie 02/95/EG, die RTTE Richtlinie 99/05/EG sowie die Vorschaltgeräte Richtlinie 00/55/EG.

## Funktionsgarantie

Dieses STEINEL-Produkt ist mit größter Sorgfalt hergestellt, funktions- und sicherheitsgeprüft nach geltenden Vorschriften und anschließend einer Stichprobenkontrolle unterzogen. STEINEL übernimmt die Garantie für einwandfreie Beschaffenheit und Funktion. Die Garantiefrist beträgt 36 Monate und beginnt mit dem Tag des Verkaufs an den Verbraucher. Wir beseitigen Mängel, die auf Material- oder Fabrikationsfehlern beruhen, die Garantieleistung erfolgt durch Instandsetzung oder Austausch mangelhafter Teile nach unserer Wahl. Eine Garantieleistung entfällt für Schäden an Verschleißteilen sowie für Schäden und Mängel, die durch unsachgemäße Behandlung oder Wartung oder durch Verwendung von Fremdteilen auftreten. Weitergehende Folgeschäden an fremden Gegenständen sind ausgeschlossen. Die Garantie wird nur gewährt, wenn das zerlegte Gerät mit kurzer Fehlerbeschreibung, Kassenbon oder Rechnung (Kaufdatum und Händlerstempel), gut verpackt, an die zutreffende Servicestation eingeschickt wird.

### Reparaturservice:

Nach Ablauf der Garantiezeit oder Mängeln ohne Garantieanspruch repariert unser Werkservice. Bitte das Produkt gut verpackt an die nächste Servicestation senden.

**FUNKTIONS-**  
**36 Monate**  
**GARANTIE**

## GB Installation instructions

Dear Customer,

Congratulations on purchasing your new STEINEL SensorLight and thank you for the confidence you have shown in us. You have chosen a pioneering product that has been manufactured, tested and packed with the greatest care.

Please familiarise yourself with these instructions before attempting to install the SensorLight because prolonged reliable and trouble-free operation will only be ensured if it is fitted properly.

We hope your new STEINEL light will bring you lasting pleasure.

## Examples of use

**RS PRO**  
**SYSTEM**

Lights from the RS PRO-series permit decentralised, intelligent lighting management that provides maximum energy efficiency. Each light can control itself to switch 'ON' and 'OFF' as and when required. RS PRO DL 100 lights can be interconnected by cable with and without sensor.

Suitable for installation in a suspended ceiling with a ceiling panel thickness of 15 – 25 mm. The electronics are concealed directly in the suspended ceiling, e.g. for large-scale systems (e.g. WC rooms) at airports, in schools, office building and administration centres. Individual SensorLights operating on their own or interconnected by cable – all combinations are possible. In interconnected configurations, slave lights are activated in response to movement detected by the master unit with integrated sensor.

## System components

- ① Ceiling holder
- ② Adjusting screw
- ③ HF-Sensor
- ④ LED indicator light (remote control)
- ⑤ Functions / remote control
- ⑥ Manual override
- ⑦ Reflector fixture
- ⑧ Terminal compartment cover

## Principle \*

The SensorLight is an active motion detector. The integrated HF-sensor emits high-frequency electromagnetic waves (5.8 GHz) and receives their echo. The sensor detects the change in echo from even the slightest movement in the light's detection zone. A microprocessor then triggers the "switch light 'ON'" command. Detection is possible through doors, panes of glass or thin walls.

### Detection zones for ceiling mounting:

- 1) Minimum reach (2 m all round)
- 2) Maximum reach (8 m all round)

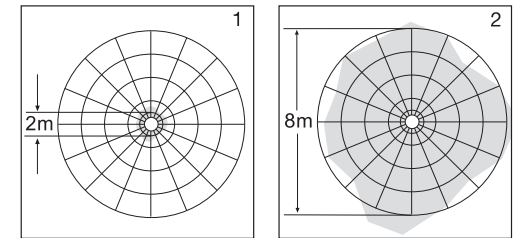

### Note:

The high-frequency output of the HF-sensor is approx. 1 mW – that's 1000 times less than the transmission power of a mobile phone or the output of a microwave oven.

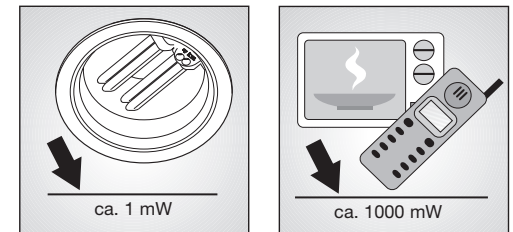

\* gilt nur für RS PRO DL 100 Sensor

\* only applies to RS PRO DL 100 sensor

## Safety warnings

- Disconnect the power supply before attempting any work on the unit.
- During installation, the electrical wiring being connected must be dead. Therefore, switch off the power first and use a voltage tester to make sure the wiring is off circuit.
- Installing the SensorLight involves work on the mains voltage supply. This work must therefore be carried out professionally in accordance with applicable national wiring regulations and electrical operating conditions. (D)-VDE 0100, (A)-ÖVE / ÖNORM E8001-1, (E)-SEV 1000)
- Only use genuine replacement parts.
- Repairs must only be made by specialist work-shops.
- Disconnect the power supply free before changing the lamp.

## Installation

Connecting the mains power supply lead (see Fig.). The mains lead consists of a 3 phase cable.

**L** = phase conductor (usually black or brown)

**N** = neutral conductor (usually blue)

**PE** = protective-earth conductor (green/yellow) ⊕

If you are in any doubt, identify the conductors using a voltage tester; then switch 'OFF' the power again. Connect the phase conductor (**L**) and neutral conductor (**N**) to the terminal block. The protective earth conductor may be sealed off with insulation tape.

**Important:** Reversing the connections will result in a short-circuit in the light unit or in your fuse box later on. In this case, you must identify the individual conductors once again and re-connect them. A mains switch for switching the unit 'ON' and 'OFF' may of course be installed in the mains power supply lead.

## Technical specifications

	RS PRO DL 100 sensor/slave
Wattage:	2 x 18 W (TC-DEL), plus an additional load of no more than 800 W (resistive load) or a max. of 4 x RS PRO DL 100 SLAVE
Temperature range:	-10° C to +50° C
Connection:	230 – 240 V/50 Hz
Installation site:	indoors, suspended ceilings
HF-system *:	5.8 GHz CW radar, ISM band
Transmitter output *:	approx. 1 mW
Detection *:	360°, 160° angle of aperture, if necessary through glass, wood and stud walls
Reach *:	2 – 8 m all round, by remote control
Time setting *:	1 min. – 1 h by remote control
Twilight setting *:	2 – 2000 lux, by remote control
Manual override *:	selectable (4 hrs.) By means of a switch connected in the mains supply lead or by remote control
Enclosure:	IP 20
Protection class:	II
Power consumption *:	approx. 0.9 W

\* only applies to RS PRO DL 100 sensor

## Installation

**Important:** Make sure the installation site is not subject to vibration.

**Connecting a dimmer will result in damage to the SensorLight.**

### Connection of an additional load

An additional load can be connected to the SensorLight, switched by the electronics. The RS PRO DL 100 SLAVE model, which provides a matching look and offers additional functions, was developed for this purpose. Screw the live conductor to the load into the terminal marked **L'** on the SensorLight. First remove the protective cap with a pair of pliers. The cables must also be fitted with the heat-resistant wire insulator. Clamp the neutral conductor in the terminal marked **N** together with the neutral conductor of the mains power supply lead. If the connected load requires a protective earth conductor, this is to be connected with a "loose terminal". Please observe the connection diagrams with regard to use of the accessory modules.

## Functions

After the wall ceiling holder ① has been installed and the mains connection has been made, the SensorLight can be used for the first time. When putting the light into operation manually at the light switch, it will switch 'OFF' after 10 sec. for the calibration phase and is then activated for sensor mode. It is not necessary to operate the light switch a second time.

## Functions / Remote control ⑤

**Important:** All functions can only be changed by remote control (prod. no. EAN 4007841 003043). Once the light has been installed, the best distance for setting functions is within a radius of approx. 1 m vertically below the sensor unit. The LED ④ flashes red to indicate that the function has been set.

### Reach setting

➤ ① Reach can be set from a minimum of 1 m, → 1/3, 2/3 to a maximum of 8 m by pressing these buttons.

### Twilight setting

☀ ② Pressing these buttons sets the chosen response threshold from a minimum of 2 lux, 100 lux, 150 lux, 200 lux, 300 lux, 500 lux to a maximum of 2000 lux.

⊕ ③ Twilight setting using the memory button / Teach mode. This button must be pressed at the level of light at which you want the sensor to respond to movement from now on. The current twilight value is saved.

### Manual override

⊕ ④ Pressing this button switches the light 'ON' for 4 hours. The light then returns to sensor mode automatically.

### Time setting

⌚ ⑤ The period of time you want the light to stay 'ON' for after last detecting movement can be set from between 5 min., 15 min., 30 min. and 1 h by pressing these buttons.

⊕ ⑥ Setting the light to stay 'ON' for a time of your own choice. Each press of the button increments the chosen time setting by 1 minute.

⊕ ⑦ Install mode. The light switches 'ON' for 3 sec. as soon as movement is detected. This avoids unnecessary waiting times when making settings. As the lamps are subject to heavy wear in this mode, it is automatically terminated after 10 min. The light then stays 'ON' for the minimum time (1 min.). Attention: Teach mode and Install mode cannot be used at one and the same time.

## Reset

⊕ ⑧ Resets all settings to the values selected on the light manually or to the factory settings.

## Manual override ⑥

If a mains switch is installed in the mains supply lead, the following functions are provided in addition:

### Manual override

#### 1) Activate manual override:

Turn switch 'OFF' and 'ON' two times. The light is set to manual override for 4 hours.

#### 2) Deactivate manual override:

Switch 'OFF' and 'ON' once. The light goes out or switches to sensor mode.

### Important:

The switch should be actuated in rapid succession (in the 0.5 – 1 sec. range).

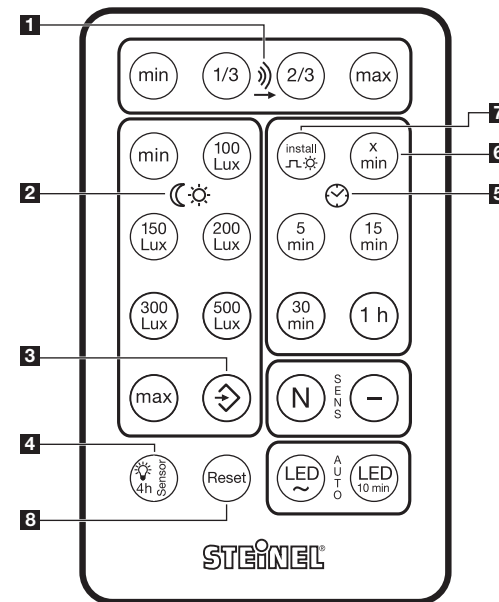

\* only applies to RS PRO DL 100 sensor

## Troubleshooting \*

Malfunction	Cause	Remedy
SensorLight without power	<ul style="list-style-type: none"> <li>■ Fuse faulty in building's fuse box, not switched 'ON', break in wiring</li> <li>■ Short circuit in mains power supply lead</li> <li>■ Any mains switch 'OFF'</li> </ul>	<ul style="list-style-type: none"> <li>■ Fit new fuse in building's fuse box, turn mains switch 'ON', check power supply lead with a voltage tester</li> <li>■ Check connections</li> <li>■ Switch 'ON' mains power switch</li> </ul>
SensorLight will not switch 'ON'	<ul style="list-style-type: none"> <li>■ Wrong twilight setting selected</li> <li>■ Bulb faulty</li> <li>■ Mains switch 'OFF'</li> <li>■ House fuse faulty</li> </ul>	<ul style="list-style-type: none"> <li>■ Adjust setting</li> <li>■ Replace bulb</li> <li>■ Switch 'ON'</li> <li>■ Fit new fuse in building's fuse box, check connection if necessary</li> </ul>
SensorLight will not switch 'OFF'	<ul style="list-style-type: none"> <li>■ Continuous movement in the detection zone</li> </ul>	<ul style="list-style-type: none"> <li>■ Check zone</li> </ul>
SensorLight switches 'ON' without any identifiable movement	<ul style="list-style-type: none"> <li>■ Light not mounted for detecting movement reliably</li> <li>■ Movement occurred, but not identified by the observing person (movement behind wall, movement of a small object in immediate lamp vicinity etc.)</li> </ul>	<ul style="list-style-type: none"> <li>■ Securely mount enclosure</li> <li>■ Check zone</li> </ul>
SensorLight does not switch 'ON' despite movement	<ul style="list-style-type: none"> <li>■ Rapid movements are being suppressed to minimise malfunctioning or the detection zone you have set is too small</li> </ul>	<ul style="list-style-type: none"> <li>■ Check zone</li> </ul>

## CE Declaration of conformity

This product complies with Low Voltage Directive 2006/95/EC, EMC Directive 2004/108/EC, RoHS Directive 02/95/EC, RTTE Directive 99/05/EC as well as Ballast Directive 00/55/EC.

## Functional warranty

This STEINEL product has been manufactured with great care, tested for proper operation and safety in accordance with applicable regulations and then subjected to random sample inspection. STEINEL guarantees that it is in perfect condition and proper working order. The warranty period is 36 months and starts on the date of sale to the consumer. We undertake to remedy faults caused by material or manufacturing defects. This warranty undertaking shall be performed by the repair or replacement of the defective parts, at our own discretion. The warranty does not cover damage to wear parts, nor does it cover damage or defects caused by improper treatment, maintenance or the use of non-genuine parts. Further consequential damage to other objects shall be excluded.

Claims under the warranty will only be accepted if the unit is sent fully assembled and well packed with a brief description of the fault, a receipt or invoice (date of purchase and dealer's stamp) to the appropriate Service Centre.

### Repair service:

Our Customer Service Department will repair faults not covered by warranty or after the warranty period. Please send the product well packed to your nearest Service Centre.

**FUNCTIONAL**  
**36 month**  
**WARRANTY**

## F Instructions de montage

**Cher client,**

Nous vous remercions de la confiance que vous avez témoignée à STEINEL en achetant cette lampe. Vous avez choisi un article de qualité innovant, fabriqué, testé et conditionné avec le plus grand soin.

Avant de l'installer, veuillez lire attentivement ces instructions de montage. En effet, seules une installation et une mise en service correctement effectuées garantissent durablement un fonctionnement impeccable et fiable.

Nous souhaitons que votre nouvelle lampe STEINEL vous apporte entière satisfaction.

### Exemples d'utilisation

**RS PRO**  
**SYSTEM**

Les lampes de la série RS PRO permettent des pilotages intelligents et décentralisés de l'éclairage, alliés à une efficacité énergétique de haut niveau. Chacune des lampes est en mesure de se piloter elle-même en fonction des besoins. Les lampes RS PRO DL 100 avec et sans capteur peuvent être mises en réseau au moyen d'une ligne de commutation.

Idéales pour montage sous plafonds abaissés avec une épaisseur de panneau de 15 - 25 mm. Le dispositif électronique disparaît directement dans le plafond abaissé, par ex. pour grandes installations dans les aéroports, les écoles, les bureaux ou bâtiments administratifs. Qu'il s'agisse de lampes à détecteur isolées non connectées ou de réseaux câblés, toutes les combinaisons sont réalisables. Les lampes esclaves sont activées par la détection de mouvement de l'unité-pilote dotée d'un détecteur intégré.

### Description de l'appareil

- ① Support de plafond
- ② Vis de réglage
- ③ Détecteur HF
- ④ Témoin lumineux LED (télécommande)
- ⑤ Fonctions / télécommande
- ⑥ Eclairage permanent
- ⑦ Fixation réflecteur
- ⑧ Cache espace de raccordement

## Le principe\*

La lampe à détecteur est un détecteur actif de mouvement. Le détecteur HF intégré émet des ondes électromagnétiques à haute fréquence (5,8 GHz) et reçoit leur écho. Au moindre mouvement dans la zone de détection de la lampe, le système détecte la modification de l'écho. Un microprocesseur déclenche alors la commande « Allumage de la lumière ». L'appareil peut détecter les mouvements à travers les portes, les vitres et les parois de faible épaisseur.

### Zones de détection dans le cas d'un montage au plafond :

- 1) Portée minimum (Ø 2 m)
- 2) Portée maximum (Ø 8 m)

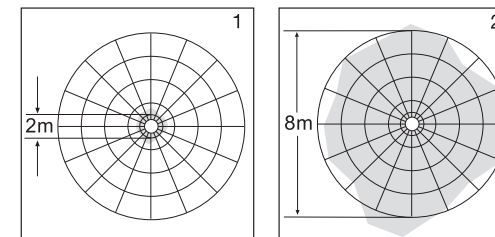

### Note :

La puissance haute fréquence du détecteur HF est d'env. 1 mW – ce qui ne représente qu'un 1000ème de la puissance d'émission d'un téléphone portable ou d'un four à micro-ondes.

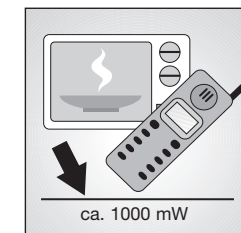
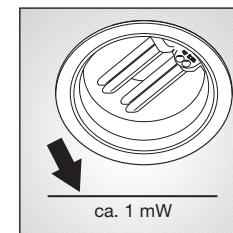

\* only applies to RS PRO DL 100 sensor

\* valable uniquement pour détecteur RS PRO DL 100

## ⚠️ Consignes de sécurité

- Avant toute intervention sur l'appareil, couper l'alimentation électrique !
- Pendant le montage, les conducteurs à raccorder doivent être hors tension. Il faut donc d'abord couper le courant et s'assurer de l'absence de courant à l'aide d'un testeur de tension.
- L'installation de la lampe à détecteur implique une intervention sur le réseau électrique. (D)-VDE 0100, (A)- ÖVE / ÖNORM E8001-1, (CH)- SEV 1000)
- N'utiliser que des pièces de rechange d'origine.
- Les réparations ne doivent être effectuées que par des ateliers spécialisés.
- Pour un changement d'ampoule, la lampe doit être hors tension.

## Installation

Branchement de la conduite secteur (v. ill.). La conduite secteur est composée d'un câble à 3 conducteurs :

**L** = phase (généralement noir ou marron)

**N** = neutre (généralement bleu)

**PE** = conducteur de terre (vert/jaune) ⚡

En cas de doute, il faut identifier les câbles avec un testeur de tension puis les remettre hors tension. Raccorder la phase (**L**) et le neutre (**N**) au domino. Le conducteur de terre peut être protégé par un ruban isolant.

**Important :** Une inversion des branchements entraînera plus tard un court-circuit dans l'appareil ou dans le boîtier à fusibles. Dans ce cas, il faut à nouveau identifier les câbles et les raccorder en conséquence. Il est bien sûr possible de monter sur la conduite secteur un interrupteur permettant la mise en ou hors circuit de l'appareil.

## Caractéristiques techniques

	RS PRO DL 100 Sensor/Slave
Puissance :	2 x 18 W (TC-DEL), en plus 800 W max. (charge ohmique) ou 4 x RS PRO DL 100 SLAVE max.
Intervalle de température :	-10° C à +50° C
Alimentation :	230 – 240 V, 50 Hz
Emplacement :	à l'intérieur de bâtiments, plafonds abaissés
Technique HF * :	radar continu 5,8 GHz, bande ISM
Puissance d'émission * :	env. 1 mW
Détection * :	360° avec ouverture angulaire de 160° le cas échéant à travers le verre, le bois et les cloisons sèches
Portée * :	Ø 2 – 8 m, par télécommande
Temporisation * :	1 min. – 1 heure par télécommande
Réglage de crépuscularité * :	2 – 2000 lux, par télécommande
Eclairage permanent * :	commutable (4 h), par interrupteur raccordé dans conduite secteur ou par télécommande
Classe :	IP 20
Classe de protection :	II
Consommation * :	env. 0,9 W

\* valable uniquement pour détecteur RS PRO DL 100

## Installation

**Important :** Lors du montage, il faut veiller à ce que la lampe à détecteur soit fixée à l'abri d'éventuelles secousses.

**Le raccordement à un régulateur d'intensité entraîne la détérioration de la lampe à détecteur.**

### Branchement d'un consommateur supplémentaire

Un consommateur supplémentaire enclenché électriquement peut être raccordé à la lampe à détecteur. Les modèles RS Pro DL 100 SLAVE ont été mis au point à cet effet, car ils créent une image uniforme et proposent simultanément des fonctions supplémentaires. La conduite d'alimentation du consommateur est vissée sur la borne **L** de la lampe à détecteur. Auparavant ôter le capuchon de protection à l'aide d'une pince. Les câbles doivent en outre être munis d'une isolation de brins résistante à la chaleur. Le neutre est raccordé à la borne marquée d'un **N** avec le neutre de la conduite secteur. Si un conducteur de terre est nécessaire pour le consommateur raccordé, la connexion doit être établie au moyen d'une borne flottante. Veuillez respecter les configurations de raccordement relatives aux modules auxiliaires.

## Fonctionnement

Après avoir installé le support plafond ① et effectué le branchement au secteur, la lampe à détecteur peut être mise en fonctionnement. Lors d'une mise en service manuelle de la lampe par le biais de l'interrupteur, la lampe s'éteint après 10 s pour la phase d'étalonnage et s'active ensuite pour le fonctionnement par détecteur. Il n'est pas nécessaire d'actionner à nouveau l'interrupteur.

## Fonctions / télécommande ⑤

**Important :** Toutes les fonctions peuvent être modifiées uniquement au moyen de la télécommande (réf. EAN 4007841 003043). La distance optimale pour le réglage des fonctions après montage est verticalement sous l'unité de détecteur dans un rayon d'environ 1 m. Pour le contrôle, la LED ④ clignote rouge.

### Réglage de la portée

➡ ① La portée peut être réglée de 1 m min, à 1/3, 2/3 jusqu'à 8 m max par pression de touche.

### Réglage de crépuscularité

☀️ ② Réglez la luminosité de déclenchement souhaitée de 2 lux min, 100 lux, 150 lux, 200 lux, 300 lux, 500 lux et 2000 lux max. par pression de touche.

⌚ ③ Réglage de crépuscularité avec la touche mémorisation/mode Teach. Quand la luminosité ambiante a atteint la valeur à laquelle le détecteur devra réagir en cas de mouvement, appuyer sur la touche. La valeur de crépuscularité actuelle est enregistrée.

### Eclairage permanent

⚡ ④ Une pression de touche allume la lampe pour 4 heures. La lampe repasse ensuite automatiquement en mode détection.

### Temporisation

⌚ ⑤ Réglage de la durée d'éclairage après la dernière détection de mouvement par pression de touche à 5 min, 15 min, 30 min jusqu'à 1 h.

⌚ ⑥ Réglage de la durée d'éclairage à une durée individuelle souhaitée. Chaque pression de touche augmente la temporisation souhaitée d'une minute.

⌚ ⑦ Mode installation. La lampe s'allume pendant 3 s environ dès que le détecteur identifie un mouvement. Vous évitez ainsi les attentes inutiles lors du réglage. Comme ce mode use beaucoup les ampoules, l'appareil quitte automatiquement le mode au bout de 10 min. La lampe est ensuite réglée sur la durée minimum (1 min). Attention : le mode Teach et le mode installation ne peuvent pas être utilisés en même temps.

\* valable uniquement pour détecteur RS PRO DL 100

## Réinitialisation

⌚ ⑧ Tous les réglages sont remis aux valeurs programmées manuellement ou aux valeurs d'usine.

## Eclairage permanent ⑥

Si un interrupteur secteur est monté sur la conduite secteur, les fonctions suivantes sont en plus disponibles :

### Eclairage permanent

#### 1) Allumer l'éclairage permanent :

Actionner l'interrupteur 2 x ARRÊT/MARCHE. La lampe s'allume pour 4 heures en éclairage permanent.

#### 2) Eteindre l'éclairage permanent :

Actionner l'interrupteur 1 x ARRÊT/MARCHE. La lampe s'éteint ou repasse en mode détection.

### Important :

Il faut actionner l'interrupteur rapidement en suivant (en l'espace de 0,5 à 1 s).

